



## Impressum

Herausgeber:

speedART Automobildesign UG  
(Unternehmergesellschaft haftungsunbeschränkt)  
Im Stöckach 22  
D-70839 Gerlingen

Tel. : +49 / (0)7156 / 177 42 62  
Fax : +49 / (0)7156 / 177 42 64  
E-Mail : [info@speedART.de](mailto:info@speedART.de)  
[www.speedart.de](http://www.speedart.de)

HRA 721078  
Gerichtsstand Ludwigsburg  
Inhaber Björn Striening

Alle Markennamen, Markenzeichen und  
Wortmarken sind Eigentum ihrer jeweiligen Inhaber.

Änderungen vorbehalten.

**Alle Preise zuzügl. gesetzl. MwSt.  
ab Lager solange Vorrat.**



„Am Anfang war es nur ein Gedanke!“

Die Idee: Individualität in Verbindung mit Performance zu gestalten und zu generieren. In einer Branche in der es keinen Spielraum für Fehler gibt, ein Produkt und eine Marke zu etablieren, die es so bislang noch nicht gab.

Die Ziele: Von Anbeginn klar definiert! Exklusivität, Präzision und Qualität. Jedes Fahrzeug ist in seiner Ausführung ein handwerkliches Meisterstück mit Charakter.

Seit der Gründung im Jahre 1999 hat *speedART* eine konsequente Strategie des Wachstums und des Fortschritts verfolgt. Dank enger Zusammenarbeit mit Entwicklungspartnern aus den verschiedensten Technologieregionen Deutschlands und weltweit, ist die Kombination aus traditioneller Handwerkskunst und modernsten Produktionsverfahren auch für die Zukunft gesichert.

Erfolge? Die Begeisterung unserer Kunden und die Siege bei diversen Motorsport-Events und Presse-tests sowie Leserwahlen verschiedenster Zeitschriften! Unser größter Erfolg ist, wenn Sie die Begeisterung für Ihr Fahrzeug mit einem Lächeln belegen.

Alles was zählt: perfekte Evolution! Immer noch einen Schritt weiter zu gehen und dabei die Vorgaben und Prinzipien nicht aus den Augen zu verlieren. Das ist unsere Aufgabe.

„Man muss das Unmögliche versuchen, um das Mögliche zu erreichen.“  
Hermann Hesse





01

LB ZZ 303









**Aerodynamik**

# Aerodynamik

TITAN-E3-Heckspoiler zur Montage auf dem Heckdeckel für mehr Abtrieb und ein sportlicheres Design.

Lackierung und Montage

Art. Nr.: PE3.170.050.070

Art. Nr.: PE3.170.050.070UM







## Motor / Auspuffanlagen / Sound

Mehrleistung basierend auf dem neuesten Stand der Technik und auf Höhe des Geschehens.

Alle Komponenten wie Getriebe, Kupplung und Motor sind so aufeinander abgestimmt, dass zu jeder Zeit die maximal verfügbare Kraft zur Verfügung steht. Im Zusammenspiel mit Aerodynamik, Fahrwerk, Felgen, Reifen und Bremsen ent-

stehen so atemberaubende Fahrdynamikwerte.



# Auspuffanlagen

(alle Komponenten aus Edelstahl in Erstausrüster-Qualität)

Sportauspuff mit Doppelendrohren für Cayenne V6 (340 PS)

Montage

Art. Nr.: PE3.ESD.DE.V6  
Art. Nr.: PE3.ESD.DE.V6UM

Sportauspuff mit Doppelendrohren und Klappensteuerung für Cayenne V6 (340 PS):

Montage

Art. Nr.: PE3.ESD.KLS.V6  
Art. Nr.: PE3.ESD.KLS.V6UM

Sportauspuff mit Doppelendrohren und Klappensteuerung für Cayenne Turbo (550 PS):

Montage

Art. Nr.: PE3.ESD.KLS.TU  
Art. Nr.: PE3.ESD.KLS.TUM

Endrohre in schwarz matt, Aufpreis:

Art. Nr.: PE3.ESD.ERS.XX

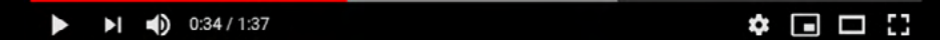

# Motor-Leistungssteigerung

Leistungssteigerungen mit externer Zusatzelektronik  
(keine Veränderung bzw. Programmierung der orig. Motronic/ECU)

Cayenne V6 340 PS: +45 PS / + 90 NM:

Montage

Art. Nr.: PE3.PB.385PS  
Art. Nr.: PE3.PB.385PSUM

Cayenne V6 E-Hybrid 462 PS: +45 PS / + 90 NM:

Montage

Art. Nr.: PE3.PB.507PS  
Art. Nr.: PE3.PB.507PSUM

Cayenne S 440 PS: + 45 PS / + 100 NM:

Montage

Art. Nr.: PE3.PB.485PS  
Art. Nr.: PE3.PB.485PSUM

Cayenne Turbo 550 PS: + 70 PS / +90 NM:

Montage

Art. Nr.: PE3.PB.620PS  
Art. Nr.: PE3.PB.620PSUM

Cayenne Turbo E-Hybrid 680 PS: + 60 PS / + 70 MN:

Montage

Art. Nr.: PE3.PB.740PS  
Art. Nr.: PE3.PB.740PSUM



# Active-Sound

Active-Sound-Systeme für alle Cayenne E3 mit ein oder zwei Aktoren (Lautsprechern) für sehr sportlichen und individuell einstellbarem V8-Sound:  
Aufpreis zweiter Aktor: 459,- Euro

Montage

Art. Nr.: PE3.ASS.SOUND  
Art. Nr.: PE3.ASS.SOUNDUM

Active-Vibration-System für alle Cayenne E3 mit zwei Schallumwandlern für sehr sportlichen und individuell einstellbarem V8-Sound (empfohlen für Fahrzeuge mit beschränktem Bauraum, z.B. Hybrid):

Montage

Art. Nr.: PE3.ASV.SOUND  
Art. Nr.: PE3.ASV.SOUNDUM





## Fahrwerk

Optimale Kraftübertragung, hohe Kurvengeschwindigkeit, gut kontrollierbar im Grenzbereich und ein sicheres Fahrverhalten.

Sportlich oder Komfortabel! Wir stimmen das Fahrwerk ganz genau auf Ihre Bedürfnisse und Anforderungen ab. Moderne Fahrwerke mit elektronisch geregelten Systemen und ständig verbesserten Achsaufhängungen bieten immer noch Spielraum für eine Optimierung der Fahreigenschaften, da meist alle

Serienfahrwerke ein Kompromiss aus Sportlichkeit und Komfort sind.

Vom komfortablen Sportfahrwerk bis hin zum voll einstellbaren Gewindefahrwerk bieten wir die unterschiedlichsten Varianten und Möglichkeiten an.

Eine hervorragende Zusammenarbeit zwischen unseren Entwicklungspartnern und Testfahrern versetzt uns in die glückliche

Lage, die Grenzen der Physik immer weiter zu Ihren Gunsten verschieben zu können.

*„Glaube denen, die die Wahrheit suchen, und zweifle an denen, die sie gefunden haben.“*  
Andre Gide

## Fahrwerk

Elektronisches Tieferlegungsmodul für Luftfederung mit TÜV (ca. 25-35 mm tiefer, einstellbar, alle Niveaustufen können weiterhin angewählt werden):

## Montage

Art. Nr.: PE3.350.ETLM

Art. Nr.: PE3.350.ETLMUM



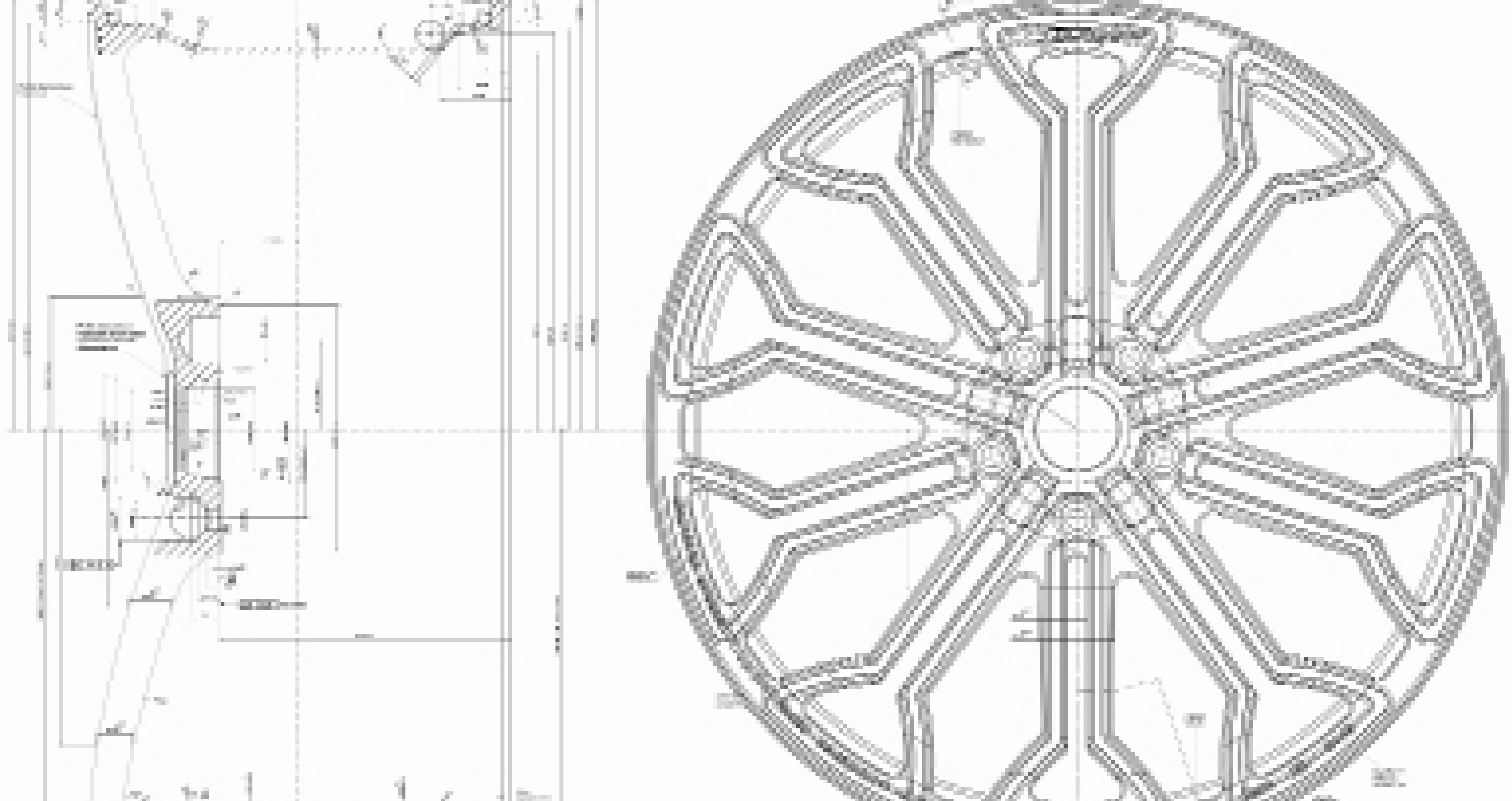

## Felgen

Form follows function oder umgekehrt, ganz nach Ihrem Wunsch. Geben Sie Ihrem Fahrzeug eine individuelle Note nach Ihren Vorstellungen.

Egal ob einteilig oder mehrteilig, gegossen oder geschmiedet, Ihnen stehen die unterschiedlichsten Varianten und Formen zur Auswahl. Ebenso können wir Ihnen individuelle Lackierungen oder Pulverbeschichtungen von Felgenstern, Felgenhorn und Felgenbett

in Ihrer Wunschfarbe anbieten. Für den sportlich ambitionierten Fahrer auf der Rennstrecke sind besonders leichte Felgen geeignet, da diese eine geringere ungefederte Masse aufweisen.

Eine weitere Attraktivität Ihres Fahrzeuges können Sie mit unseren auf Ihr Fahrzeugdesign harmonisch abgestimmten Felgendesigns erreichen. Kräftige Konturen oder sanfte Schwünge machen das Beinkleid Ihres

Fahrzeugs zu einem ganz persönlichen Erlebnis und unterstreichen die Ansprüche der eleganten Sportlichkeit.

*„Die Normalität ist eine gepflasterte Straße, man kann gut darauf gehen, doch es wachsen keine Blumen auf ihr.“*  
Vincent van Gogh

# *LSC - FORGED 22"*

## *LSC - FORGED Felge Vorderachse*

*LSC - FORGED Felge, 3-tlg., geschmiedeter Stern*  
Vorderachse: 9,5 x 22"

Art. Nr.: P11.LSC.110.010



## *LSC - FORGED Felge Hinterachse*

*LSC - FORGED Felge, 3-tlg., geschmiedeter Stern*  
Hinterachse: 11 x 22"

Art. Nr.: P11.LSC.110.020



## *LSC - FORGED Radsatz*

*LSC - FORGED Radsatz, 3-tlg., geschmiedeter Stern*  
VA: 9,5 x 22" mit 275/35 ZR22, HA: 11 x 22" mit 315/30 ZR 22  
Bereifung Continental Sport Contact

Art. Nr.: P11.LSC.210.CAY





# CLC – Cross-Line-Competition 23“



CLC Titan-Edition Felge

CLC Titan-Edition Felge in 11x23“ für VA+HA

Art. Nr.: CLC.1123.E3

CLC Radsatz

CLC-Radsatz komplett mit 315/25 ZR23“ Bereifung

Art. Nr.: CLC.1123.RS



Aufpreis für Gold-Edition: 189,-/Felge



# CTS - FORGED 23"

## CTS-FORGED Felge Vorderachse / Hinterachse

CTS-FORGED Felge, einteilig geschmiedet, bicolor schwarz/silber oder silber  
Vorderachse / Hinterachse: 11 x 23"

Art. Nr.: S23.CTS.958



## CTS-FORGED Radsatz

CTS-FORGED Radsatz, einteilig geschmiedet  
VA: 11 x 23" mit 315/25 ZR23, HA: 11 x 23" mit 315/25 ZR23  
Bereifung: Michelin Latitude Sport

Art. Nr.: S23.CTS.RSM



## RDK - Reifendruckkontrolle

RDK-Sensoren für die serienmäßige Reifendruckkontrolle  
Bitte die jeweiligen Frequenzen der Länder beachten

Art. Nr.: P11.1220.RDK





## Interieur

Stoff, Leder und Mikrofaser sowie Carbon, Edelstahl, Aluminium und Echt-Holz-Furniere. In Kombination mit Elektronik und Multimedia. Varianten, Formen und Farben in Hülle und Fülle.

Auch hier kommen nur die besten Materialien zum Einsatz und Technik auf dem neuesten Stand der Dinge. Egal ob Ton in Ton, Bi-Color oder ein Mix aus den jeweiligen Materialien, der Gestaltung des Interieurs sind nahezu

keine Grenzen gesetzt. Im Laufe der Jahre wurde all dies nur möglich, durch eine intensive Zusammenarbeit mit kreativen Designern, die sich auf Individualisierungen im Interieur spezialisiert haben. Hier wird ausschließlich in reiner Handarbeit gefertigt und die Standards in Qualität und Verarbeitung sind überdurchschnittlich hoch. Bitte haben Sie Verständnis dafür, dass eine Auflistung aller Produkte und Varianten aufgrund des immensen Umfangs in diesem Pro-

spekt nicht möglich ist.

Bitte senden Sie uns Ihre Anfrage direkt unter [info@speedART.de](mailto:info@speedART.de) oder rufen Sie uns an. Wir werden diese dann so schnell wie möglich bearbeiten und Ihnen ein entsprechendes Angebot unterbreiten.

*„Versuchungen sollte man nachgeben. Wer weiß, ob sie wiederkommen!“*  
Oscar Wilde

Individuelles Interieur-Design in Leder oder Alcantara, mit Kontrastnähten inkl. aufgepolsterte Sport-Lenkräder sowie vieles mehr.  
Details und Preise auf Anfrage: [info@speedart.de](mailto:info@speedart.de)



Individuelles Interieur-Design in Leder oder Alcantara, mit Kontrastnähten inkl. aufgepolsterte Sport-Lenkräder sowie vieles mehr.  
Details und Preise auf Anfrage: [info@speedart.de](mailto:info@speedart.de)



Impressum

Herausgeber:

speedART Automobildesign UG  
(Unternehmergesellschaft haftungsunbeschränkt)  
Im Stöckach 22  
D-70839 Gerlingen

Tel. : +49 / (0)7156 / 177 42 62  
Fax : +49 / (0)7156 / 177 42 64  
E-Mail : [info@speedART.de](mailto:info@speedART.de)  
[www.speedart.de](http://www.speedart.de)

HRA 721078  
Gerichtsstand Ludwigsburg  
Inhaber Björn Striening

Alle Markennamen, Markenzeichen und  
Wortmarken sind Eigentum ihrer jeweiligen Inhaber.

Änderungen vorbehalten.

Alle Preise zuzügl. gesetzl. MwSt.  
ab Lager solange Vorrat.

